



2019
PRÍLOHA J / APPENDIX J – ČLÁNOK / ARTICLE 254

Zvláštne predpisy pre produkčné vozidlá (Skupina N)

Specific Regulations for Production Cars (Groups N)

Upravený Článok - Modified Article	Vstupuje do platnosti - Date of application	Dátum vydania - Date of publication

Čl. 1	DEFINÍCIA	DEFINITION
	Sériové produkčné cestovné vozidlá vyrábané vo veľkých počtoch.	Large scale series production touring cars.
Čl. 2	HOMOLOGÁCIA	HOMOLOGATION
	<p>Musí byť vyrobených najmenej 2500 kusov zhodných vozidiel v priebehu 12 po sebe nasledujúcich mesiacoch a tieto musia byť homologované FIA medzi Cestovnými vozidlami (Skupina A).</p> <p>Dodávané varianty (VF) homologované pre Cestovné vozidlá (Skupina A) sú platné aj pre Produkčné vozidlá (Skupina N)</p> <p>Všetky produkčné varianty (VP) sú platné pre Produkčné vozidlá (Skupina N).</p> <p>Voliteľné varianty (VO) pre Cestovné vozidlá (Skupina A) nie sú platné pre Produkčné vozidlá (Skupina N), pokiaľ sa netýkajú :</p> <ul style="list-style-type: none"> - zotrvačníka motora rovnakého priemeru a hmotnosti ako pôvodný len ak je pôvodný zotrvačník vyrobený z dvoch častí ; - zotrvačníka pre automatické prevodovky ; - automatickej prevodovky ; - strešného okna (zahŕňa aj strešnú ventiláciu s klapkou); - bezpečnostnej kliečky ; - držiakov sedadiel a montážnych bodov 8862-2009 sedadlá : Od 01.01.2021 už nebudú prípustné VO pre držiaky sedadiel - montážnych bodov bezpečnostných pásov ; - dvoj/štvor dverových verzí. <p>Super produkčné voliteľné varianty (SP) nie sú platné pre Produkčné vozidlá (Skupina N).</p> <p>Vývojové zmeny (ET), varianty kit (VK) homologované pre Cestovné vozidlá (Skupina A) nie sú platné pre Produkčné vozidlá (Skupina N).</p> <p>Napriek tomu vývojové zmeny homologované od 01.01.97 pre Skupinu A sú platné pre Skupinu N.</p>	<p>At least 2500 identical units must have been produced in 12 consecutive months and homologated by the FIA in Touring Cars (Group A).</p> <p>The Supply Variants (VF) homologated in Touring Cars (Group A) are also valid in Production Cars (Group N).</p> <p>All Production Variants (VP) are valid in Production Cars (Group N).</p> <p>Option Variants (VO) of the Touring Cars (Group A) form are not valid in Production Cars (Group N), unless they refer to:</p> <ul style="list-style-type: none"> - engine flywheel of the same diameter and the same weight as the original, if and only if this original flywheel is made up of two parts. - fly-wheel for automatic gearboxes ; -- automatic gearboxes ; - sun roof (includes the roof vents with a flap); - safety cage ; - seat supports and anchorages <p><u>8862-2009 seats</u> : As from 01.01.2021, VO for seat supports will not be accepted any longer</p> <ul style="list-style-type: none"> - safety harness mounting points; - 2/4 doors versions. <p>Super Production Option Variants (SP) are not valid in Production Cars (Group N).</p> <p>Evolutions of the type (ET), kit variants (VK) homologated in Touring Cars (Group A) are not valid in production Cars (Group N).</p> <p>Nevertheless, evolutions of the type homologated, as from 01.01.97 in Group A, are valid in Group N.</p>
Čl. 3	POČET MIEST NA SEDENIE	NUMBER OF SEATS
	Vozidlá musia mať najmenej štyri miesta na sedenie podľa rozmerov definovaných pre Cestovné vozidlá (Skupina A).	Cars must have at least four places, in accordance with the dimensions defined for Touring Cars (Group A).
Čl. 4	POVOLENÉ A POVINNÉ ÚPRAVY A ZMENY	MODIFICATIONS AND ADJUNCTIONS ALLOWED OR OBLIGATORY
	<p>Všetky úpravy, ktoré nie sú týmito predpismi povolené sú vyslovene zakázané.</p> <p>Na vozidle môžu byť vykonávané len také práce, ktoré sú nutné pre jeho bežnú údržbu, alebo výmenu dielov poškodených opotrebovaním, alebo nehodou.</p> <p>Hranice povolených úprav a montáží sú určené ďalej.</p> <p>Mimo týchto úprav a zmien môže byť ktorýkoľvek diel poškodený opotrebovaním, alebo nehodou, vymenený len za originálny diel zhodný s poškodeným.</p> <p>Vozidlá musia byť sériovej výroby a identifikovateľné podľa údajov uvedených v Homologáčnom liste</p>	<p>All the modifications which are not allowed by the present regulations are expressly forbidden.</p> <p>The only work which may be carried out on the car is that necessary for its normal servicing, or for the replacements of parts worn through use or accident.</p> <p>The limits of the modifications and fittings allowed are specified hereinafter.</p> <p>Apart from these, any part worn through use or accident can only be replaced by an original part identical to the damaged one.</p> <p>The cars must be strictly series production and identifiable from the information specified in the articles on the Homologation form.</p>

Čl. 5	MINIMÁLNA HMOTNOSŤ	MINIMUM WEIGHT
5.1	<p>Vozidlá musia mať minimálnu hmotnosť uvedenú v Homologáčnom liste.</p> <p>Toto je skutočná hmotnosť prázdneho vozidla (bez posádky, a batožiny), bez náradia a zdviháku s maximálne jedným náhradným kolesom</p> <p>Keď sú vo vozidle prepravované dve náhradné kolesá, musí sa jedno pred vážením vybrať.</p> <p>Všetky nádrže na tekutiny (na mazanie, chladenie, brzdenie, kúrenie) musia mať normálnu výšku hladiny, predpísanú výrobcom s výnimkou ostrekovača skiel a reflektorov, chladiaceho systému brzd, paliva a vody pre vstrekovanie, ktoré musia byť prázdne .</p> <p>Prídavné svetlá, ktoré nie sú uvedené na homologáčnom liste musia byť pred vážením odstránené.</p>	<p>Cars must have at least the weight appearing on the Homologation Form.</p> <p>This is the real weight of the empty car (without persons or luggage aboard) without tools or jack, and with a maximum of one spare wheel.</p> <p>When two spare wheels are carried in the car, the second spare wheel must be removed before weighing.</p> <p>All the liquid tanks (lubrication, cooling, braking, heating where applicable) must be at the normal level foreseen by the manufacturer, with the exception of the windscreen wiper or headlight wiper, brake cooling system, fuel and water injection tanks, which must be empty.</p> <p>Additional headlights which do not appear on the Homologation form must be removed before weighing.</p>
5.2	<p>Len pre rally ; minimálna hmotnosť vozidla (pri podmienkach Článku 5.1) s posádkou (jazdec+spolujazdec+plná výbava jazdca a spolujazdca) musí byť : minimálna hmotnosť daná podľa Článku 5.1 + 160 kg.</p> <p>Naviac musí byť hmotnosť daná Článkom 5.1 tiež zachovaná</p>	<p>In rallies only, the minimum weight of the car (under the conditions of Article 5.1) with crew (driver + co-driver + the full equipment of the driver and co-driver) must be: Minimum weight defined by Article 5.1 + 160 kg.</p> <p>Furthermore, the weight defined in Article 5.1 must also be respected.</p>
Čl. 6		
6.1	<p>Motor</p> <p>Ochranné kryty motora vyrobené z plastických materiálov, ktoré zakrývajú mechanické diely v motorovom priestore, sa môžu odstrániť, ak plnia len estetickú funkciu.</p> <p>Protihlukové materiály a obloženia, ktoré sú namontované pod kapotou a nie sú z vonku viditeľné sa môžu odstrániť.</p> <p>Ovládacie tiahlo akcelarátoru sa môže premiestniť, alebo zdvojiť, bez ohľadu na to, či je od rovnakého výrobcu. Toto nahradené tiahlo musí byť núdzové, tzn., že musí byť paralelne zapojené s pôvodným tiahlom.</p> <p>Ak je vozidlo vybavené motoricky poháňanou klapkou môže byť použitá klapka s mechanickým prepojením homologovaná v Skupine N .</p> <p>Skrutky a matky môžu byť nahradené pod podmienkou, že náhradné sú železnými zliatinami.</p> <p>Systémy uchytenia potrubí motora (chadenia/ výmenníka/sania/oleja...) môžu byť vymenené.</p> <p>♦ Zapaľovanie</p> <p>Je povolená akákoľvek značka a typ zapaľovacích sviečok, obmedzovača otáčok a vysokonapäťového vedenia.</p> <p>Elektronická riadiaca jednotka a prvky zapaľovania v nej sú ľubovoľné, ale systém musí byť mechanicky zameniteľný za pôvodnú jednotku.</p> <p>Zväzok káblov musí byť pôvodný a nesmie sa upravovať.</p> <p>Ak zväzok káblov motora prechádza cez podbeh kolesa môže byť premiestnený.</p> <p>Snímače a ovládače na vstupe musia byť pôvodné a aj ich funkcia.</p> <p>Nie je možné pridať žiadny snímač, ani na zapisovanie údajov. Je zakázané pridávať vypínač do pôvodného zväzku káblov medzi elektronickú riadiacu jednotku a snímač a/alebo ovládač.</p> <p>Ak je model vybavený niekoľkonásobným elektrickým obvodom môže sa použiť zväzok káblov spolu s elektronickou riadiacou jednotkou homologovanou vo Voliteľných variantoch VO.</p> <p>Akýkoľvek systém zapisovania údajov je zakázaný okrem prípadov, keď je ním vybavené homologované vozidlo.</p> <p>Môže byť použitý len systém evidovania údajov, ktorý je namontovaný na sériovom vozidle. V žiadnom prípade nesmie byť upravovaný, ani nesmú byť nahrávané dodatočné údaje.</p> <p>Sú povolené len nasledovné snímače : teploty vody, teploty oleja, tlaku oleja a otáčok motora.</p> <p>Každý z týchto snímačov môže byť pripojený k jednému, alebo viacerým ukazovateľom (s možnosťou záznamu údajov) káblovým zväzkom, ktorý je úplne nezávislý na akomkoľvek inom káblovom zväzku</p>	<p>Engine</p> <p>Engine shields made of plastic material, the purpose of which is to hide mechanical components in the engine compartment, may be removed if they have a solely aesthetic function.</p> <p>Soundproofing material and trim fitted under the bonnet and not visible from the outside may be removed.</p> <p>The accelerator cable may be replaced or doubled by another one regardless of whether it comes from the manufacturer or not. This replacement cable must be an emergency cable, i.e. it must be fitted in parallel with the series accelerator cable.</p> <p>If the series vehicle is fitted with a motorised throttle valve, a throttle kit with a mechanical linkage, homologated in Group N, may be used.</p> <p>The screws and bolts may be changed, provided that the replacements are made from iron-based alloy.</p> <p>The systems for attaching the engine pipes (cooling / exchanger / intake / oil...) may be replaced.</p> <p>Ignition</p> <p>The make and type of the spark plugs, rev. limiter and high-tension leads are free.</p> <p>The electronic control unit and the ignition components in the electronic control unit are free, nevertheless the system must be mechanically interchangeable with the original unit.</p> <p>The original loom must be kept and cannot be modified.</p> <p>If the engine loom passes via the wheel arch, it may be moved.</p> <p>Sensors and actuators on the input side must be standard, as must their function.</p> <p>No sensor may be added, even for the purpose of data recording. It is prohibited to add a switch in the original wiring loom between the electronic control unit and a sensor and/or actuator.</p> <p>In the case of a model fitted with a multiplexed electric circuit, the use of a loom together with an electronic control unit homologated in Option Variant is permitted.</p> <p>Any data recording system is forbidden unless fitted on the homologated vehicle.</p> <p>Only the data logging system fitted to the series car may be used. In no case may it be modified or record additional parameters.</p> <p>Only the following sensors are authorised: water temperature, oil temperature, oil pressure and engine speed. Each of these sensors may only be linked to one or several visual display units (with data recording capability) by means of a harness that is completely independent of any other harness.</p>

♦ Chladiaci systém

Termostat je ľubovoľný, ako aj riadiaci systém a teplota spínania ventilátora..
Uzatvárací systém zátky chladiča je ľubovoľný.

♦ Karburátory

Pôvodný systém musí zostať zachovaný.
Prvky karburátora, ktoré riadia množstvo paliva vstupujúce do spaľovacej komory sa môžu upraviť pod podmienkou, že nemajú žiadny vplyv na množstvo vstupujúceho vzduchu.

Náhradné vložky vzduchových filtrov sú prípustné, ak sú rovnaké ako pôvodné .

♦ Vstrekovanie

Pôvodný systém musí zostať zachovaný.
Prvky systému vstrekovania umiestnené za zariadením pre meranie toku vzduchu, ktoré riadia množstvo paliva vstupujúce do spaľovacej komory môžu byť premiestnené, ale nie odstránené, pod podmienkou, že nemajú žiadny vplyv na množstvo vstupujúceho vzduchu.

Elektronická riadiaca jednotka je ľubovoľná.

Vstupy do elektronickej riadiacej jednotky (snímače, ovládače a pod.) vrátane ich funkcie musia zostať pôvodné.

Je zakázané pridávať vypínač do pôvodného zväzku káblov medzi elektronickej riadiacej jednotky a snímač a/alebo ovládač.

Výstupy z elektronickej riadiacej jednotky si musia zachovať svoju pôvodnú funkciu podľa homologačného listu.

Ak je model vybavený niekoľkonásobným elektrickým obvodom môže sa použiť zväzok káblov spolu s elektronickej riadiacej jednotkou homologovanou vo Voliteľných variantoch VO.

Je nutné sa uistiť, že snímače použité vo vozidle s niekoľkonásobným elektrickým obvodom môžu byť ponechané s homologovaným káblovým zväzkom.

Vstrekovače môžu byť upravované, alebo nahradené, za účelom úpravy ich prietoku, ale bez zmeny princípu ich funkcie a uchytenia.

Vedenie vstrekovača môže byť vymenené za iné ľubovoľného tvaru, ale osadené závitovými spojkami pre prichytenie trúbiek a regulátora tlaku paliva tak, že montáž vstrekovača je zhodná s pôvodnou.

Náhradné vložky vzduchových filtrov sú prípustné ak sú rovnaké ako pôvodné .

♦ Mazanie

Montáž priečok v olejovej vani je povolená.
Náhradné vložky olejových filtrov sú prípustné ak sú rovnaké ako pôvodné.
Mazacie potrubie turbokompresora preplňovaných motorov sa môže nahradiť potrubím vyhovujúcim Článku 253-3.2. Tieto potrubia môžu byť vybavené rýchlospojkami.

Uchytenie motora a prevodovky musia byť pôvodné, alebo homologované.

Ak sú uchytenia pôvodné môže byť materiál pružných dielov je ľubovoľný.

♦ Výfuk

Je možné buď vymontovať vnútro pôvodného tlmiča, alebo upraviť výfuk od prvého tlmiča po koniec, maximálny vonkajší priemer potrubia je daný priemerom rúrky pred prvým tlmičom (pozri Obr. 254-3 a Článok 328p (Článok 328o pre vozidlá homologované po 01.01.2010) z homologačného listu Skupiny N).

Cooling system

The thermostat is free as is the control system and the temperature at which the fan cuts in.
Locking system for the radiator cap is free.

Carburettors

The original system must be retained.
The components of the carburettor which control the quantity of petrol entering the combustion chamber may be modified, provided that they do not have any influence over the quantity of air admitted.

Replacement air filter cartridges are accepted in the same way as the original ones.

Injection

The original system must be retained.
Components of the injection system situated downstream of the air-flow measuring device, and which control the quantity of petrol entering the combustion chamber may be modified but not replaced, provided that they do not have any influence over the quantity of air admitted.

The electronic control unit for the injection is free.

Inputs to the electronic control unit (sensors, actuators, etc.), including their function, must remain as standard.

It is prohibited to add a switch in the original wiring loom between the electronic control unit and a sensor and/or actuator.

Outputs from the electronic control unit must retain their original functions in accordance with the homologation form.

In the case of a model fitted with a multiplexed electric circuit, the use of a loom together with an electronic control unit homologated in Option Variant is permitted.

It is necessary to be certain that the sensors used by a vehicle fitted with a multiplexed electric circuit can be retained with the homologated loom.

The injectors may be modified or replaced in order to modify their flow rate, but without modifying their operating principle and their mountings.

The injector rail may be replaced with another of free design but fitted with threaded connectors for connecting the lines and the fuel pressure regulator, provided that the mounting of the injectors is identical to the original.

Replacement air filter cartridges are accepted in the same way as the original ones.

Lubrication

The fitting of baffles in the oil sump is authorised.
Replacement oil filter cartridges are accepted in the same way as the original ones.

For turbocharged engines, it is possible to replace the turbocharger lubrication lines with lines in conformity with Article 253-3.2. These lines may also be fitted with snap connectors.

The engine and gearbox mountings must be original or homologated.

If the mountings are original, the material of the elastic part is free.

Exhaust

It is possible either to remove the inside of the original silencer, or to modify the exhaust from the first silencer to the exit, the maximum external diameter of the duct being that of the pipe situated upstream of the first silencer (see Drawing 254-3 and Article 328p (Article 328o for vehicles homologated as from 01.01.2010) of the Group N homologation form).

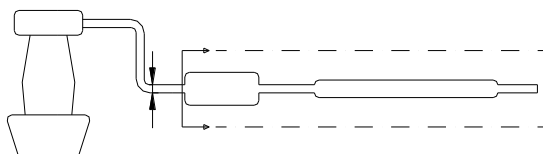

254-3

Ak je pôvodná rúrka pred prvým tlmičom zdvojená musí maximálny vonkajší priemer novej rúrky odpovedať prierezu zhodnému dvom rúrkam.

Pri vozidlách s turbokompresorom, je možné upraviť výfuk od upevňovacej dosky výfuku turbokompresora, maximálny prierez rúrky bude daný priemerom vstupu do prvého štandardného tlmiča. Prepojenie medzi montážnou doskou výfuku turbokompresora a výfukovou rúrkou môže byť kuželovité.

Ak má prvý tlmič dva vstupy musí byť prierez upravenej rúrky menší, alebo rovný ako súčet pôvodných prierezov.

Na vyústení môže byť len jedna rúrka ak je použitý pôvodný diel.

Vyústenie musí byť na rovnakom mieste ako výfuk na sériovom prevedení .

Tieto možnosti nesmú mať dopad na akúkoľvek úpravu karosérie a musia rešpektovať zákony krajiny, v ktorej je súťaž usporiadaná, ktoré sa týkajú hladiny hluku.

Dodatočné diely na montáž výfuku sú povolené.

Tlmič je časť výfukového systému, ktorý musí znížiť hladinu hluku výfuku vozidla.

Priečný prierez tlmiča musí byť najmenej 170 % prierezu vstupnej rúrky a obsahuje zvuk pohlcujúce materiály. Zvuk pohlcujúci materiál môže mať tvar rúrky so 45 % perforáciou, alebo syntetický obal.

Dĺžka tlmiča musí byť medzi 3 až 8-násobkom vstupného priemeru.

Tlmič môže byť dodaný ako sériový diel, privarený k rúrke, ale rúrka sa nepovažuje za súčasť tlmiča .

Katalyzátor sa považuje za tlmič a môže byť premiestnený.

Ak je namontovaný priamo do potrubia môže byť katalyzátor nahradený kuželovitou rúrkou rovnakej dĺžky a rovnakých vstupných a výstupných priemerov.

Za touto časťou je výfuk ľubovoľný s rúrkou s priemerom nie väčším ako priemer výstupu z katalyzátora.

Ak je katalyzátor neoddeliteľnou súčasťou výfukového potrubia môže byť odstránená len vnútorná časť katalyzátora.

Lambda sonda môže byť odstránená v prípade, ak je súčasťou voľnej časti výfukovej rúrky

♦ **Tesnenie pod hlavou válcov**

Materiál je ľubovoľný, ale nie jeho hrúbka.

♦ **Tempomat**

Tempomat môže byť odpojený.

Len pre rally :

Počet válcov je limitovaný na 6.

Objem válcov je limitovaný nasledovne :

a) **Atmosfericky plnené motory**

- maximálne 3000 cm³ pri dvoch ventiloch na válec.
- maximálne 2500 cm³ pri viac ako dvoch ventiloch na válec

b) **Preplňované motory**

Nominálny objem válcov je limitovaný na maximálne 2500 cm³.

Preplňovanie musí byť zhodné s tým, ktoré je pre homologovaný motor

Všetky preplňované motory musia byť vybavené restriktorom uchyteným na skrini kompresora.

Tento restriktor, ktorý je povinný pri rally nie je pri iných súťažiach zakázaný a je na súťažiacom, či ho použije.

Všetok vzduch potrebný pre plnenie motora musí prechádzať restriktorom, ktorý musí spĺňať nasledovné podmienky :

- Pozri Obr.254-4
- Maximálny vnútorný priemer restriktora je 33 mm
- Tento priemer musí byť zachovaný v minimálnej dĺžke 3 mm

If the original pipe upstream of the first silencer is a twin pipe, the maximum external diameter of the new duct must correspond to a section identical to that of the two pipes.

For cars fitted with a turbocharger, it is possible to modify the exhaust from the turbocharger outlet mounting plate, the maximum section of the duct being the diameter of the inlet into the first standard silencer. The interface between the turbocharger outlet mounting plate and the exhaust duct may be conical.

Should two inlets exist in the first silencer, the section of the modified duct must be less than or equal to the total of the two original sections.

Only one pipe may be present at the exit, unless the original part is used.

The exit must be situated in the same position as that of the series production exhaust system.

These liberties must not entail any bodywork modifications and must respect the laws of the country in which the competition is run with regard to noise levels.

Additional parts for the mounting of the exhaust are authorised.

A muffler is a section of the exhaust system that must reduce the exhaust noise level of the vehicle.

The cross section of the muffler must be at least 170% of that of the inlet pipe and contain sound deadening material. The sound deadening material may take the form of a 45% perforated tube or synthetic packing.

The length of the muffler must be between 3 and 8 times the inlet diameter.

The muffler may be supplied as a series part welded to a pipe but the pipe is not considered as part of the muffler.

The catalytic converter is considered as a silencer and may be moved.

If it is fixed directly onto the manifold, the catalyst may be replaced with a conical part of the same length and with the same inlet and outlet diameters.

After this part, the exhaust is free with a tube diameter no greater than that of the outlet from the catalyst.

If the catalytic converter is an integral part of the exhaust manifold, it is possible to remove only the internal part of the catalytic converter.

A Lambda probe may be removed only if it forms part of the free part of the exhaust pipe.

Cylinder head gasket

The material is free, but not the thickness.

Cruising speed controller

This controller may be disconnected.

In rallies only:

The number of cylinders is limited to 6.

The cubic capacity is limited as follows:

Normally aspirated engines

- 3 l maximum for two valves per cylinder.
- 2.5 l maximum for more than two valves per cylinder.

Supercharged engines

The nominal cylinder capacity is limited to 2500 cm³ maximum.

The supercharged system must comply with that of the homologated engine.

All supercharged cars must be fitted with a restrictor fixed to the compressor housing.

This restrictor, which is compulsory in rallies, is not prohibited in other competitions, should a competitor decide to use it.

All the air necessary for feeding the engine must pass through this restrictor which must respect the following:

- See Drawing 254-4.
- The maximum internal diameter of the restrictor is 33 mm.
- This diameter must be maintained for a minimum length of 3 mm.

- Táto dĺžka je meraná po prúde plniaceho vzduchu v rovine A
- Rovina A je kolmá k rotačnej osi turbokompresora a je maximálne 47 mm po prúde od roviny B, merané pozdĺž neutrálnej osi sacieho potrubia
- Rovina B prechádza priesečníkom medzi najvyšším bodom lopatky kolesa a vólcom s priemerom 33mm osovo súmerným s rotačnou osou turbokompresora.

• This length is measured upstream of plane A.

- Plane A is perpendicular to the rotational axis of the turbocharger and is at a maximum of 47 mm upstream of plane B, measured along the neutral axis of the intake duct.
- Plane B passes through the intersection between the most upstream extremities of the wheel blades and a cylinder of 33 mm diameter the centreline of which is the rotational axis of the turbocharger

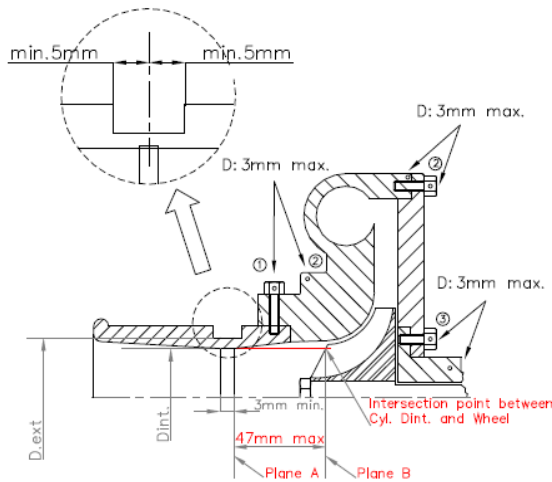

- ① trou pour bride ou bride/carter de compression
hole for restrictor/compressor housing
- ② trou pour carter de compression ou carter/flasque
hole for compressor housing or housing/flange
- ③ trou pour carter central ou carter/flasque
hole for central housing or housing/flange

AUTRES POSSIBILITES :
OTHER POSSIBILITES :

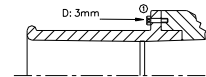
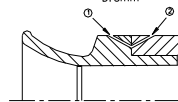

254-4

Tento priemer musí byť zachovaný bez ohľadu na teplotné podmienky.

Vonkajší priemer restriktora v jeho najužšom mieste musí byť menší ako 39 mm, a musí byť zachovaný vo vzdialenosti 5 mm na každú stranu.

Montáž restriktora k turbokompresoru musí byť vykonaná tak, aby bolo potrebné úplne vymontovať dve skrutky z telesa kompresora, alebo restriktora, k tomu, aby sa dal restriktor oddeliť od kompresora.

Prichytenie ihličkovými skrutkami nie je povolené.

Pri montáži restriktora ku kompresoru je povolené odobrať materiál zo skrine kompresora, alebo ho pridať, s jediným cieľom zaistiť uchytenie restriktora ku skrini kompresora.

Hlavy skrutiek musia byť prevŕtané, aby sa dali zaplombovať.

Restriktor musí byť vyrobený z jedného kusu a môže byť prevŕtaný jedine za účelom montáže a plombovania, ktorá sa musí urobiť medzi upevňovacími skrutkami, medzi restriktorom (alebo spojením restriktor/skriňa kompresora), skriňou kompresora (alebo spojením skriňa/príruba) a skriňou dýchadla (alebo skriňa/príruba) (pozri Obr. 254-4).

V prípade motora s dvomi paralelnými kompresormi musí byť každý kompresor obmedzený na maximálny vstupný priemer 22,6 mm.

Dieslový motor

Pre vozidlá s dieslovým motorom je maximálny vnútorný priemer restriktora 35 mm a maximálny vonkajší priemer je 41 mm, za podmienok uvedených vyššie (tento priemer môže byť kedykoľvek kontrolovaný bez predchádzajúceho upozornenia). V prípade motora s dvomi paralelnými kompresormi musí byť každý obmedzený restriktorom s maximálnym vnútorným priemerom 22,7 mm a vonkajším priemerom maximálne 28,7 mm, za podmienok uvedených vyššie.

This diameter must be complied with, regardless of the temperature conditions.

The external diameter of the restrictor at its narrowest point must be less than 39 mm, and must be maintained over a distance of 5 mm to each side.

The mounting of the restrictor onto the turbocharger must be carried out in such a way that two screws have to be entirely removed from the body of the compressor, or from the restrictor, in order to detach the restrictor from the compressor.

Attachment by means of a needle screw is not authorised.

For the installation of this restrictor, it is permitted to remove material from the compressor housing, and to add it, for the sole purpose of attaching the restrictor onto the compressor housing.

The heads of the screws must be pierced so that they can be sealed.

The restrictor must be made from a single material and may be pierced solely for the purpose of mounting and sealing, which must be carried out between the mounting screws, between the restrictor (or the restrictor/compressor housing attachment), the compressor housing (or the housing/flange attachment) and the turbine housing (or the housing/flange attachment) (see Drawing 254-4).

In case of an engine with two parallel compressors, each compressor must be limited to a maximum intake diameter of 22.6 mm.

Diesel engine

For vehicles with Diesel engines, the restrictor must have a maximum internal diameter of 35 mm and a maximum external diameter of 41 mm, in the conditions set out above (this diameter may be revised at any moment without notice).

In case of an engine with two parallel compressors, each compressor must be limited by a restrictor with a maximum internal diameter of 22.7 mm and a maximum external diameter of 28.7 mm, in the conditions set out above.

6.2 Prevody

6.2.1 Spojka

Lamela a jej hmotnosť je ľubovoľná okrem počtu.

Transmission

Clutch

The disc is free, including the weight, with the exception of

Priemer lamely sa môže zväčšiť.

6.2.2 Prevodovka

Vnútrajšok prevodovky je ľubovoľný..

Počet zubov a prevodový pomer homologovaný pre Skupinu N musí byť zachovaný.

Kĺby prevodových spojov sú ľubovoľné.

Schéma predlohy radenia prevodov homologovaná na sériovom modeli musí byť zachovaná..

6.2.3 Diferenciál

Použitie diferenciálu s mechanickým obmedzovaním prešmykovania je povolené za predpokladu, že sa dá namontovať do sériovej skrine diferenciálu a je homologovaný ako Voliteľný variant (VO).

Uhly rampy a počet lamiel nesmú byť upravované v pomere k sériovému diferenciálu, alebo k diferenciálu homologovanému vo voliteľnom variante VO. Hrúbka lamiel však môže byť upravená.

Aby sa mohol zabudovať, môže sa vnútro skrine diferenciálu upraviť.

Diferenciál s mechanickým obmedzovaním prešmykovania je taký systém, ktorý pracuje výhradne mechanicky tzn. bez podpory hydraulických, alebo elektrických systémov.

Viskózná spojka sa nepovažuje za mechanický systém.

Ak je homologované vozidlo vybavené viskóznou spojkou môže byť ponechaná, ale nemôže byť pridaný ďalší diferenciál.

Ak je pôvodné vozidlo vybavené diferenciálom riadeným elektronickým systémom, elektronická riadiaca jednotka je ľubovoľná, ale musí sa dať plne zameniť za pôvodnú jednotku (tzn. Diferenciál musí pracovať, ak sa riadiaca jednotka zamení za sériovú jednotku).

Snímače a ovládače na vstupe musia byť štandardné, rovnako ako aj ich funkcia.

Nemôže byť pridaný žiadny snímač, ani za účelom zapisovania údajov.

Zväzok elektrických káblov sa nesmie upravovať.

6.2.4 Poloosi

Musia byť originálne, alebo homologované vo voliteľnom variante (VO).

6.3 Zavesenie

Nastavovanie pružín a tlmičov z priestoru pre posádku je zakázané.

Zosilnenie konštrukčných častí zavesenia (okrem tyčí stabilizátora) a ich kotviacich bodov, pridaním materiálu, je povolené.

Zosilnenia zavesenia karosérie nesmú vytvárať dutiny a nesmú umožniť spojenie dvoch oddelených dielcov do jedného..

♦ Pružiny

Sedlá pružín môžu byť nastaviteľné, ak nastavujúca konštrukčná časť je oddelená od sedla pružiny a aj od častí pôvodného zavesenia/karosérie (môže sa odstrániť).

♦ Vinuté pružiny

Dĺžka a počet závitov, ako aj priemer drôtu, vonkajší priemer, typ pružín (progresívne, alebo nie) a tvar sedla pružiny sú ľubovoľné.

Počet pružín a sediel pružín je ľubovoľný, avšak musia byť montované do série.

♦ Listové pružiny

Dĺžka, šírka, hrúbka a zvislé zakrivenie sú ľubovoľné.

♦ Torzné tyče

Priemer je ľubovoľný.

Táto voľnosť pri pružinách nedovoľuje nedodržať Článok 205 Homologačného listu (minimálna výška stredu náboja kolesa, otvorenie podbehu kolesa)

the number.

The diameter of the clutch disc may be increased.

Gearbox

The interior of the gearbox is free.

The number of teeth and ratios homologated in Group N must be retained.

The joints of the gearbox linkage are free.

The gear selection grid pattern homologated on the series model must be retained.

Differential

The use of a mechanical type limited slip differential is authorised, provided that it can be fitted in the series housing and is homologated in Option Variant (VO).

The ramp angles and the number of plates cannot be modified relative to the series differential or to the differential homologated in Option Variant. However, the thickness of the plates may be modified.

In order to allow its fitting, the interior of the original differential's housing may be modified.

"Mechanical limited slip differential" means any system which works purely mechanically, i.e. without the help of a hydraulic or electric system.

A viscous clutch is not considered to be a mechanical system.

If the homologated vehicle is fitted with a viscous clutch, it may be retained but it is not possible to add another differential.

If the original vehicle is fitted with a differential controlled by an electronic system, the electronic control unit is free, but must be entirely interchangeable with the original unit (i.e. the differential must work when the unit is replaced with the series unit).

Sensors and actuators on the input side must be standard, as must their function.

No sensor may be added, even for the purpose of data recording.

The electrical harness must not be modified.

Half-shafts

They must be original or homologated in Option Variant (VO).

Suspension

The modification of spring and shock absorber adjustments from the cockpit is prohibited.

The reinforcing of the structural parts of the suspension (with the exception of anti-roll bars) and its anchorage points by the addition of material is allowed.

The suspension reinforcements must not create hollow sections and must not allow two separate parts to be joined together to form one.

Springs

The spring seats may be adjustable if the adjustable structural part is a part of the spring seat and is separated from the original suspension parts/bodywork (it may be removed).

Coil springs

The length is free, as are the number of coils, the wire diameter, the external diameter, the type of spring (progressive or not) and the shape of the spring seats.

The number of springs and spring seats is free provided the springs are mounted in series.

Leaf springs

The length, width, thickness and vertical curvature are free.

Torsion bars

The diameter is free.

These freedoms on the suspension springs do not authorise one to disregard Article 205 of the Homologation form (minimum height of the centre of the hubcap, wheel passage

♦ **Montáž pružina+tlmič**

Montáž pružina+tlmič je povolená aj keď sériové vozidlo tak nie je vybavené, pod podmienkou, že pôvodné pružiny boli odstránené.

♦ **Tlmiče**

Ľubovoľné pod podmienkou, že ich počet, typ (teleskopické, pákové a pod.), ich princíp funkcie (hydraulické, trecie, zmiešané) a ich body uchytenia zostanú nezmenené.

Použitie ložísk s lineárnym vedením je zakázané.

Sú povolené len ložiská s klzným vedním.

Kontrola princípu činnosti tlmičov sa musí vykonať nasledovne :

Pri odmontovaní pružín a/alebo torzných tyčí musí vozidlo klesnúť na koncové dorazy za menej ako 5 minút.

Plášte tlmičov môžu byť uchytené na nezmenenú karosériu vozidla.

Ak majú tlmiče oddelené nádoby so zásobnou kvapalinou a tieto sú umiestnené v priestore pre posádku, alebo v batožinovom priestore, ktorý nie je oddelený od priestoru pre posádku, musia byť riadne upevnené a chránené.

Silentblok môže byť nahradený guľovým kĺbom ("Uniball") len ak tlmič nemá vodiacu funkciu. Len pri rally na Africkom kontinente môže byť silentblok nahradený guľovým kĺbom aj keď má tlmič vodiacu funkciu.

Plynové tlmiče sú vzhľadom na ich pracovný proces považované za hydraulické.

Zavesenie pérovania typu Mc Pherson :

V prípade, že má byť nahradený akýkoľvek tlmiaci prvok zavesenia Mc Pherson, alebo zavesenia pracujúceho na rovnakom princípe, je nutné vymeniť teleskopický diel a/alebo tlmiacu vzperu (tlmič a systém pripojenia k držiaku náboja), musia byť nahrádzajúce diely mechanicky rovnaké ako tie, pôvodné a musia mať rovnaké uchyťavacie body.

Sedlá pružín zavesenia typu Mc Pherson sú ľubovoľné.

Ich materiál je ľubovoľný.

Pri olejovo-pneumatickom zavesení môžu byť gule zmenené čo sa týka ich rozmeru, tvaru a materiálu, ale nie ich počet.

Ventil ovládaný zvonku vozidla môže byť uchytený na gule..

♦ **Silentbloky**

Silentblok môže byť nahradený novým ľubovoľného tvaru a s maximálnou tvrdosťou 80 shores–Type A.

6.4 Kolesá a pneumatiky

6.4.1 Kolesá

Kolesá sú ľubovoľné, rešpektujúce maximálny homologovaný priemer (Článok 801.a) a maximálnu šírku (Článok 801.b).

Kolesá s menším priemerom sa môžu použiť.

Kolesá z kovaného horčíka sú zakázané (vrátane pôvodných kolies).

Kolesá musia byť prekryté blatníkmi (rovnaký systém kontroly ako v Skupine A, Článok 255-5.4), a musia mať maximálny rozchod aký je uvedený v Homologačnom liste.

Uchytenie kolies skrutkami sa môže zmeniť za uchytenie závrtnými skrutkami a maticami pod podmienkou že, počet úchytných bodov a priemer závitovej časti závrtných skrutiek je podľa Obr. 254-1.

Matky kolies sa môžu zmeniť, ale musia byť zo železných zliatín.

Dodatočné odsávače vzduchu na kolesách sú zakázané.

opening).

Spring+shock absorber assemblies

Spring+shock absorber assemblies are authorised even if the series vehicle is not so equipped, provided that the original spring is removed.

Shock absorbers

Free, provided that their number, their type (telescopic, arm, etc.), their working principle (hydraulic, friction, mixed, etc.), and their attachment points remain unchanged.

The use of bearings with linear guidance is prohibited.

Only guidance by plain bearings is authorised.

The checking of the operating principle of the shock absorbers must be carried out as follows :

Once the springs and/or the torsion bars are removed, the vehicle must sink down to the bump stops in less than 5 minutes.

The damper tanks may be attached onto the unmodified shell of the cars.

If the shock absorbers have separate fluid reserves located in the cockpit, or in the boot if this is not separated from the cockpit, these must be strongly fixed and must have a protection.

A silent block may be replaced by a "Uniball" joint, but only on condition that the shock absorber has no guiding function. For rallies taking place on the African continent only, a silent block may be replaced by a "Uniball" joint even if the shock absorber has a guiding function.

Gas filled dampers, regarding their working principle, are considered as hydraulic dampers.

Mc Pherson type suspension damper :

If, in order to change the damping element of a Mac Pherson suspension, or a suspension operating in an identical manner, it is necessary to replace the telescopic part and/or the shock strut (damper and system of connection to the hub carrier), the replacement parts must be mechanically equivalent to the original ones and have the same mounting points.

For McPherson suspensions, the shape of the spring seats is free.

Their material is free.

In the case of oil-pneumatic suspension, the spheres may be changed as regards their dimension, shape and material, but not their number.

A tap, adjustable from outside of the car, may be fitted on the spheres.

Silent blocks

A silent block may be replaced with a new silent block, of which the shape is free and the maximum hardness is 80 shores –Type A.

Wheels and tyres

Wheels

The wheels are free, respecting the homologated maximum diameter (Article 801.a), and maximum width (Article 801.b).

The use of wheels with lesser dimensions is permitted.

Wheels made from forged magnesium are forbidden (including standard wheels).

They must be covered by the fenders (same checking system as in Group A, Article 255-5.4), and the maximum track given on the Homologation form must be respected.

Wheels fixations by bolts may be changed to fixations by pins and nuts provided that the number of attachment points and the diameter of the threaded parts as indicated on Drawing 254-1 are respected.

The wheel nuts may be changed, provided that their material remains iron-based alloy.

Air extractors added on the wheels are forbidden.

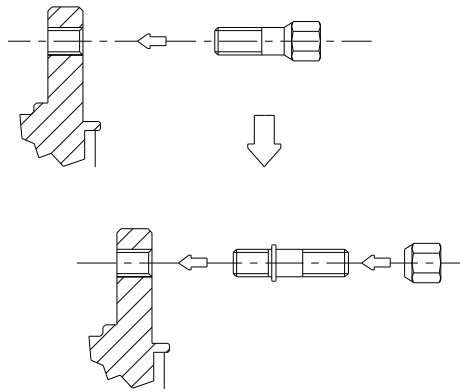

254-1

6.4.2

Pneumatiky

Pneumatiky sú ľubovoľné pod podmienkou, že sa dajú namontovať na tieto kolesá.
Použitie akéhokoľvek zariadenia umožňujúceho udržať výkon pneumatiky s vnútorným tlakom rovným, alebo menším ako atmosferickým je zakázané.
Vnútro pneumatiky (priestor medzi ráfikom a vnútornou časťou pneumatiky) musí byť vyplnený len vzduchom.

6.4.3

Rezervné koleso

Rezervné koleso (kolesá) je (sú) povinné, ak sú uvedené v Homologačnom liste.
Rezervné koleso môže byť premiestnené do priestoru pre posádku pod podmienkou, že je pevne uchytené a nie je umiestnené na miestach vyhradených pre posádku.

6.5

Brzdový systém

Okrem úprav, povolených v tejto kapitole, musí brzdový systém byť originálny, alebo homologovaný vo Voliteľnom variante (VO).
Elektronická riadiaca jednotka brzdového systému je ľubovoľná, ale musí byť plne zameniteľná s pôvodnou jednotkou (tzn. že brzdový systém musí pracovať keď sa jednotka vymení za pôvodnú).
Snímače a ovládače na vstupe musia byť pôvodné, ako aj ich funkcia.
Žiadny snímač sa nemôže pridať, ani na zaznamenávanie údajov.
Elektrické káble sa nesmú upravovať.
Brzdové obloženie je ľubovoľné, ako aj jeho montáž (nitovanie, lepenie atď) ak je zabezpečené, že sa nezväčší trecia plocha, .
Ochranné kryty môžu byť odstránené, alebo ohnuté.
V prípade, že vozidlo je vybavené posilňovačom brzd, môže byť toto odpojené, alebo vymenené za sadu homologovanú vo voliteľnom variante (VO).
To isté platí pre Anti blokovacie zariadenie (ABS).
Ak je ABS odpojené, alebo odstránené je povolené použiť mechanický zadný rozdeľovač, homologovaný výrobcom vo VO.
Je povolené dodať pružinu do vrtania stmeňa a nahradiť tesnenia a prachovky stmeňa.
Brzdové potrubie môže byť nahradené potrubím leteckého typu.
Môže byť doplnené zariadenie na oškrabávanie blata z diskov a kolies.

6.5.1

Ručná brzda

Mechanická ručná brzda sa môže vymeniť za hydraulický systém homologovaný v Skupine N, ale v takom prípade diagonálny brzdový okruh (tvaru X), alebo pôvodný systém sú povinné.
Môže sa meniť poloha ručnej brzdovej páky pod podmienkou, že ostane v polohe homologovanej v Skupine N (na stredovom tuneli ...).

6.6

Riadenie**Tyres**

Tyres are free provided that they can be mounted on those wheels.
The use of any device for maintaining the performance of the tyre with an internal pressure equal to or less than the atmospheric pressure is forbidden.
The interior of the tyre (space between the rim and internal part of the tyre) must be filled only with air.

Spare wheel

The spare wheel (wheels) is (are) compulsory if mentioned in the Homologation form.
The spare wheel may be brought inside the driving compartment, on condition that it is firmly secured there and that it is not installed in the space reserved for the occupants.

Braking system

With the exception of the modifications authorised by this article, the braking system must be original or homologated in Option Variant (VO).
The electronic control unit of the braking system is free, but must be entirely interchangeable with the original unit (i.e. the braking system must work when the unit is replaced with the series unit).
Sensors and actuators on the input side must be standard, as must their function.
No sensor may be added, even for the purpose of data recording.
The electrical harness must not be modified.
Brake linings are free, as well as their mountings (riveted, bonded, etc.) provided that the contact surface of the brakes is not increased.
Protection plates may be removed or bent.
In the case of a car fitted with servo-assisted brakes, this device may be disconnected or replaced with the kit homologated in Option Variant (VO).
The same applies for anti-lock braking systems.
If the anti-lock braking system (ABS) is disconnected or removed, the use of a mechanical rear braking distributor homologated by the manufacturer in VO is authorised.
It is permitted to add a spring in the bore of the calipers and to replace the seals and the dust covers of the callipers.
Brake lines may be changed for aviation type lines.

A device for scraping away the mud which collects on the brake discs and / or the wheels may be added.

Handbrake

The mechanical handbrake may be replaced with a hydraulic system homologated in Group N, but in this case a diagonal brake circuit (X shape) or the original system is mandatory.
It is permitted to modify the position of the hydraulic handbrake system, provided that it remains in the location homologated in Group N (on the central tunnel ...).

Steering

Potrubié, ktoré vedie od čerpadla posilňovača k riadeniu môže byť vymenené za potrubie, ktoré spĺňa požiadavky Článku 253-3.2.

6.7 Karoséria

6.7.1 Exteriér

Kryty nábojov kolies musia byť odstránené.
Ochranné kryty svetlometov sa môžu namontovať, ak nemajú iný účel ako kryť sklo a nemajú vplyv na aerodynamiku vozidla.
Montáž spodných ochranných plechov je povolená len v rally pod podmienkou, že sú naozaj ochranné a rešpektujú svetlú výšku, sú demontovateľné a sú navrhnuté výhradne na pre ochranu nasledujúcich častí: motor, chladič, zavesenie, prevodovka, nádrž, prevody, riadenie, výfuk, hasiace fľaše.

Spodná ochrana môže byť predĺžená po celej šírke spodnej časti od dutiny predného nárazníka po os prednej nápravy.

Uchytenie predného a zadného nárazníka nesmie byť zmenené.

Dodatočné uchytenia sú povolené (ako dodatkové k pôvodným uchyteniam, ktoré musia byť zachované) pre uchytenie častí karosérie (nárazník, rozšírenie blatníku ...).
Na uzamknutie hrdla palivovej nádrže je povolený ľubovoľný spôsob.

Výmena stieracích líšt predných a zadného stierača je povolená.

Plastové protihlukové diely z podbehov kolesa sa môžu odstrániť. Môžu byť nahradené za hliníkové, alebo plastové rovnakého tvaru.

Plastové ochranné diely uchytené na spodku karosérie (ovievané prúdom vzduchu) môžu byť odstránené.

6.7.2 Interiér

Materiál sedadla jazdca a spolujazdca je ľubovoľný, ale hmotnosť kostry (sedadlo bez peny, alebo podpíer) musí byť viac ako 4 kg.

Predné sedadlá môžu byť posunuté dozadu, ale nie viac ako po zvislú rovinu prechádzajúcu prednou hranou pôvodných zadných sedadiel.

Hranica predného sedadla je tvorená výškou sedadla bez opierky hlavy a ak je opierka zabudovaná do sedadla, tak najzadnejším bodom jazdcových ramien.

Zadné sedadlá môžu byť odstránené.

Zadné bezpečnostné pásy môžu byť odstránené.

6.7.2.1 Prístrojová doska

Prístrojová doska a stredový panel musia ostať zachované.

6.7.2.2 Dvere – bočná výplň

Je dovolené odstrániť z dverí zvukovoizolačný materiál pod podmienkou, že to neupraví tvar dverí.

- a) Je povolené odstrániť výplň dverí spolu s ich bočnou výstuhou v prípade, že bude nainštalovaný bočný ochranný panel z nehorľavého kompozitného materiálu.

Minimálna zostava tohto panelu musí byť v súlade s Obr. 255-14.

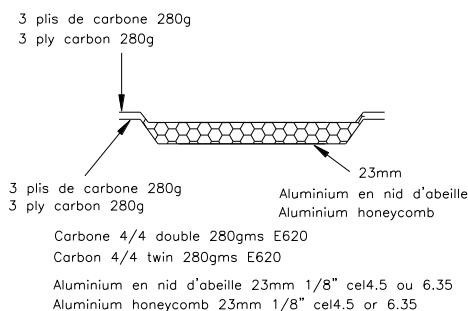

The lines linking the power steering pump to the rack may be replaced with lines conforming to Article 253-3.2.

Bodywork

Exterior

Hubcaps must be removed.

Protective headlight covers may be fitted provided that their only function is to cover the glass, and that they have no influence on the car's aerodynamics.

The fitting of underbody protections is authorised in rallies only, provided that these really are protections which respect the ground clearance, which are removable and which are designed exclusively and specifically in order to protect the following parts: engine, radiator, suspension, gearbox, tank, transmission, steering, exhaust, extinguisher bottles.

Underbody protections may extend the whole width of the underside part of the front bumper only in front of the front wheel axis.

The mountings of the front and rear bumpers cannot be modified.

Additional mountings are authorised (in addition to the original mountings which must be retained) for attaching bodywork parts (bumper, fender extensions etc.).

Any locking system may be used for the cap of the petrol tank.

The changing of the front and rear windscreen wiper blades is authorised.

Plastic sound-proofing parts may be removed from the wheel openings. These plastic elements may be changed for aluminium or plastic elements of the same shape.

Plastic protection parts fitted under the body (licked by the air flow) may be removed.

Interior

The material of the driver's and co-driver's seats is free but the weight of the bare shell (seat without foam or supports) must be more than 4 kg.

The front seats may be moved backwards but not beyond the vertical plane defined by the front edge of the original rear seat.

The limit relating to the front seat is formed by the height of the seat without the headrest, and if the headrest is incorporated into the seat, by the rearmost point of the driver's shoulders.

The rear seats may be removed.

The rear safety belts may be removed.

Dashboard

The dashboard and the central console must remain original.

Doors - Side trim

It is permitted to remove the soundproofing material from the doors, provided that this does not modify the shape of the doors.

It is permitted to remove the trim from the doors together with their side protection bars in order to install a side protection panel which is made from non-inflammable composite materials.

The minimum configuration of this panel must comply with that shown on Drawing 255-14.

- b) Ak pôvodná konštrukcia dverí nebola upravená (odstránenie, aj keď len čiastočne, rúrok vystuženia) panel dverí môže byť z kovovej fólie minimálnej hrúbky 0,5 mm, z uhlíkových vlákien minimálnej hrúbky 1 m, alebo z iného pevného nehorľavého materiálu minimálnej hrúbky 2 mm.

Vyššie uvedené zásady platia aj pre výplň pod zadnými bočnými oknami dvojdverových vozidiel.
Minimálna výška bočnej ochrany dverí musí byť od základne po najvyššiu výšku rozpery dverí.

Je povolené nahradiť elektrické ovládanie okien ručným,
Je povolené nahradiť ručné ovládanie okien elektrickým.

6.7.2.3 Podlaha

Koberce sú ľubovoľné a preto môžu byť aj odstránené.

6.7.2.4 Ostatné zvukovoizolačné materiály a obloženia

Ostatné zvukovoizolačné materiály a obloženia, okrem tých spomenutých v Článkoch 6.7.2.2 (Dvere) a 6.7.2.1 (pristrojová doska), môžu byť odstránené.

6.7.2.5 Vykurovací systém

Pôvodné vykurovacie zariadenie musí ostať zachované.
Nasledujúce časti klimatizácie môžu byť odstránené : chladič a pomocný ventilátor, nádrž tekutiny výparník a ventilátor, expanzný ventil, ako aj všetky trubky, spojky, spínače, snímače a ovládače nevyhnutné na funkciu systému.

Ak je systém pohonu úplne nezávislý na inom systéme je možné vymontovať kompresor klimatizácie. Ak tomu tak nie je, môže byť kompresor vymontovaný len ak to je homologované vo VO.

Kompresor sa môže znefunkčniť.

Ak sú niektoré časti spoločné s vykurovaním, musia byť ponechané.

- 6.7.2.6 Pri dvojpriestorových vozidlách sa zadné platô môže odstrániť.

6.7.3 Ďalšie doplnky

Všetky doplnky, ktoré nemajú vplyv na správanie sa vozidla, ako napr. zariadenia na zlepšenie estetického vzhľadu, alebo pohodlia sú povolené bez obmedzenia (osvetlenie, kúrenie, rádio a pod.).

V žiadnom prípade nesmú tieto doplnky zvyšovať výkon motora, alebo mať vplyv na riadenie, prevody, brzdy, alebo jazdné vlastnosti, dokonca ani nepriamym spôsobom.

Všetky ovládače musia plniť úlohu, ktorú im určil výrobca.

Môžu byť prispôbené kvôli lepšej ovladateľnosti a dostupnosti, ako napr. dlhšia rukoväť ručnej brzdy, dodatočná plocha na brzdovom pedáli a pod.

Nasledujúce je povolené:

- 1) Meracie prístroje ako napr. tachometer môžu byť namontované, alebo premiestnené a môžu mať aj rozdielnu funkciu. Takáto montáž nesmie spôsobovať žiadne nebezpečenstvo. Tachometer však nemôže byť vymontovaný, pokiaľ si to vyžadujú zvláštne predpisy súťaže Rádio/HiFi môže byť odstránené.
- 2) Klaksón môže byť vymenený a/alebo pridaný ešte jeden v dosahu posádky.
Na uzavretej ceste nie je klaksón povinný
- 3) Uzatvárací mechanizmus ručnej brzdy môže byť odstránený aby sa dosiahlo trvalé odomknutie ("fly-off systém").
- 4) Volant je ľubovoľný.
Uzamýkací mechanizmus volantu proti odcudzeniu vozidla môže byť odpojený.
Rýchlo uvoľňovací mechanizmus musí pozostávať z príruby súosej k osi volantu natretý žltou metalizovanou farbou, alebo iným žltým stálym povlakom a namontovaný na stĺpiku riadenia za volantom.
Tento uvoľňujúci mechanizmus sa musí ovládať posunom príruby pozdĺž osi volantu.

If the original structure of the doors has not been modified (removal, even partially, of the tubes or reinforcements), the door panels may be made from metal sheeting at least 0.5 mm thick, from carbon fibre at least 1 mm thick or from another solid and non-combustible material at least 2 mm thick.

The rules mentioned above also apply to the trim situated beneath the rear side windows of two-door cars.

The minimum height of the door's side protection panel must extend from the base of the door to the maximum height of the door strut.

It is permitted to replace electric winders with manual ones.

It is permitted to replace manual winders with electric ones.

Floor

Carpets are free and may thus be removed.

Other sound-proofing materials and trim

Other soundproofing materials and trim, except for those mentioned under Articles 6.7.2.2 (Doors) and 6.7.2.1 (Dashboard), may be removed.

Heating system

The original heating equipment must be retained.

The following parts of the air conditioning system may be removed: condenser and auxiliary fan, fluid tank, evaporator and fan, expansion valve, as well as all pipes, connections, contact switches, sensors and actuators necessary for the functioning of the system.

Only if its drive system is completely independent of any other system it is possible to remove the air conditioning compressor. If that is not the case, the removal of the air conditioning compressor must be homologated in VO.

The compressor may be rendered inoperative.

If certain elements are common with the heating system, they must be retained.

The removable rear shelf in twin-volume cars may be removed.

Additional accessories

All those which have no influence on the car's behaviour, for example equipment which improves the aesthetics or comfort of the car interior (lighting, heating, radio, etc.), are allowed without restriction.

In no case may these accessories increase the engine power or influence the steering, transmission, brakes, or roadholding, even in an indirect fashion.

All controls must retain the role laid down for them by the manufacturer.

They may be adapted to facilitate their use and accessibility, for example a longer handbrake lever, an additional flange on the brake pedal, etc.

The following is allowed:

Measuring instruments such as speedometers etc. may be installed or replaced, and possibly have different functions. Such installations must not involve any risk. However, the speedometer may not be removed if the supplementary regulations of the competition prevent this.
The Radio / HiFi equipment may be removed.

The horn may be changed and/or an additional one added, within reach of the passenger.

The horn is not compulsory on closed roads.

The handbrake locking mechanism may be removed in order to obtain instant unlocking (fly-off handbrake).

The steering wheel is free.

The locking system of the anti-theft steering lock may be rendered inoperative.

The quick release mechanism must consist of a flange concentric to the steering wheel axis, coloured yellow through anodisation or any other durable yellow coating, and installed on the steering column behind the steering wheel.

The release must be operated by pulling the flange along the steering wheel axis.

- 5) Dodatočné oddelenia sa môžu doplniť do odkladacej skrinky a do dverí pod podmienkou, že použijú pôvodné panely.
- 6) Izolačný materiál, na ochranu posádky a dielov pred požiarom, alebo teplom, sa môže pridať.

6.7.4 Vystuženia

Vystužovacie tyče sa môžu namontovať na montážne body zavesenia nápravy na karosérii, alebo šasi na každej strane vozidla v pozdĺžnej osi pod podmienkou, že sú demontovateľné a prichytené skrutkami.

Vzdialenosť medzi montážnym bodom zavesenia a vystužovacej tyče nesmie byť väčšia ako 100 mm, pokiaľ je tyč priečnou konštrukciou homologovanou s bezpečnostnou kliečkou, alebo pokiaľ to je horná tyč uchytená k zaveseniu typu McPherson, alebo podobnému.

V tom druhom prípade musí byť maximálna vzdialenosť medzi kotviacim bodom tyče a horným otočným bodom 150 mm (Obrázky 255-2 a 255-4).

Okrem týchto bodov nesmie byť tyč namontovaná na karosériu, alebo mechanické diely.

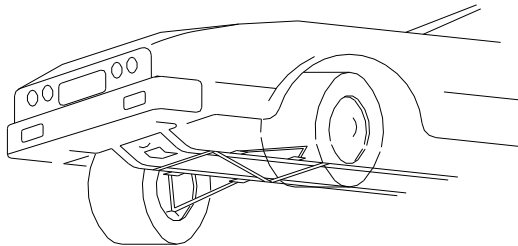

255-2

Ak je sériové vozidlo vybavené vystužovacou tyčou je povolené jej odstránenie, alebo nahradenie sériovej tyče tyčou, ktorá vyhovuje predpisom uvedeným vyššie. Zosilňovanie častí zavesenia je povolené pod podmienkou, že materiál kopíruje pôvodný tvar a je s ním dotýka sa ho.

- 6.7.5 Ak je rezervné koleso pôvodne uložené v uzavretom priestore a ak je toto koleso vymenené za širšie (Článok 6.4) v tomto priestore, môže sa odstrániť časť povrchu tohto krytu v tom mieste, kde zasahuje priemer nového kolesa (Obr. 254-2).

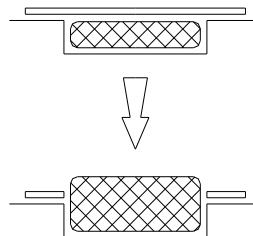

254-2

6.8 Elektrický systém

♦ Batéria

Značka, kapacita a batériové káble sú ľubovoľné. Napätie a umiestnenie musia zostať zachované. V priestore pre posádku môže byť zásuvka napojená na batériu. Batéria musí byť typu suchá, ak nie je v motorovom priestore.

♦ Generátor

Additional compartments may be added to the glove compartment and additional pockets in the doors, provided that they use the original panels.

Insulating material may be added to protect the passengers or parts from fire or heating.

Reinforcements

Reinforcement bars may be fitted on the suspension mounting points to the bodyshell or chassis of the same axle, on each side of the car's longitudinal axis, on condition that they are removable and are attached by means of bolts.

The distance between a suspension attachment point and an anchorage point of the bar cannot be more than 100 mm, unless the bar is a transverse strut homologated with the safety cage, or unless it is an upper bar attached to a MacPherson suspension or similar.

In the latter case, the maximum distance between an anchorage point of the bar and the upper articulation point must be 150 mm (Drawings 255-2 and 255-4).

Apart from these points, this bar must not be mounted on the bodyshell or the mechanical parts.

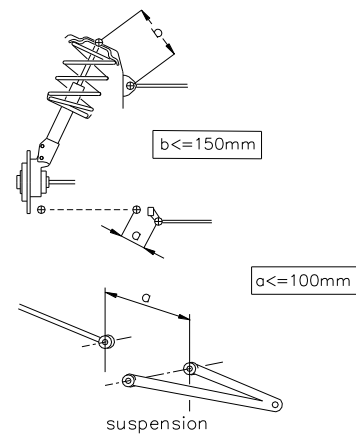

255-4

If the series vehicle is equipped with a reinforcement bar, it is permitted to remove or replace the series bar with a bar conforming to the prescriptions mentioned above. Strengthening of the suspended part is allowed provided that the material used follows the original shape and is in contact with it.

When the spare wheel is originally set in a closed accommodation, and when this wheel is changed for a thicker one (see Article 6.4), situated in this space, it is possible to remove from the cover of the location of the wheel the surface induced by the diameter of the new wheel (Drawing 254-2).

Electrical system

Battery

The make, capacity, and battery cables are free. The tension and the site of the battery must be retained. A power take-off connected to the battery is permitted in the passenger space. The battery must be of the dry type if it is not in the engine compartment.

Generator

Môže byť nahradený výkonnejším.
Dynamo nemôže byť nahradené alternátorom a naopak.

♦ Osvetlenie

Je povolených maximálne 6 prídavných predných svetiel vrátane zodpovedajúcich relé, pod podmienkou, že to umožňujú zákony príslušnej krajiny.

Ak sú ponechané seriové hmlové svetlá, počítajú sa za prídavné predné svetlá.

Svetlá nesmú byť zapustené do karosérie..

Počet predných svetiel a iných vonkajších svetiel musí byť vždy páry.

Pôvodné predné svetlá môžu byť znefunkčnené a prekryté príľnavou páskou.

Môžu byť nahradené inými prednými svetlami v súlade s týmto článkom.

Cúvacie svetlo môže byť namontované pod podmienkou, že môže byť použité len pri zaradení spiatocky a pod podmienkou, že sú v tomto smere dodržané v dopravných predpisoch.

Do elektrického systému sa môžu doplniť poistky.

6.9 Palivový obvod

Ak bola pôvodná palivová nádrž vybavená elektrickým čerpadlom a vnútorným filtrom, môže sa umiestniť filter a čerpadlo s rovnakými charakteristikami ako mali tie homologované mimo nádrže.

Nádrž typu FT3 1999, FT3.5 alebo FT5 môže byť použitá ako doplnujúca k hlavnej (musia byť splnené podmienky, uvedené nižšie).

Tieto diely musia byť zodpovedajúcim spôsobom chránené.

Montáž druhého palivového čerpadla je povolená, ale toto musí byť len ako náhradné, tzn. nemôže pracovať ako doplnkové k pôvodnému čerpadlu. Musí sa dať pripojiť len keď je vozidlo v klude a to pomocou jednoduchého mechanického zariadenia, umiestneného pri čerpadle.

Plniace otvory nemôžu byť v oknách.

Palivové potrubie musí byť vymenené za potrubie leteckého typu, vedenie potrubia je ľubovoľné

Je povolené vyvŕtať dva otvory (maximálneho priemeru 60 mm, alebo rovnakej plochy) do podlahy, ktorých jedinou funkciou je umožniť prechod potrubí potrebných na plnenie/vyprázdnenie palivovej nádrže.

Celkový objem nádrží nesmie prekročiť ten uvedený v Článku 401d homologačného listu Skupiny N

Celkový objem nádrží pre rally :

Môže byť väčší ako je uvedené v Článku 401d Homologačného listu Skupiny N, ak je vozidlo vybavené nádržami FT3-1999, FT3.5-1999 alebo FT5-1999

Nesmie prekročiť nasledujúce hranice, podľa objemu motora :

do	700 cm ³ :	60 l		
od	700 cm ³	do	1000 cm ³ :	70 l
od	1000 cm ³	do	1400 cm ³ :	80 l
nad	1400 cm ³ :			95 l

Pri dvoj priestorových vozidlách musí byť palivová nádrž a plniace otvory obstarané nehorľavou, tekutinám odolnou skriňou.

Pri troj priestorových vozidlách musí byť priestor pre posádku od palivovej nádrže oddelený ohňovzdornou a kvapalinám odolnou stenou, **alebo krytom.**

6.10 Zdvihák a ťahovačka matic

Zdvíhacie body môžu byť vystužené, premiestnené a môže byť zväčšený ich počet. Tieto úpravy sú obmedzené len na zdvíhacie body.

Zdvihák musí byť ovládaný výhradne ručne (jazdcom, alebo spolujazdcem) tzn. bez pomoci systému s hydraulickým, pneumatickým, alebo elektrickým zdrojom energie.

Ťahovačka nesmie uvoľňovať viac ako jednu maticu naraz.

6.11 Bezpečnostná klietka

Bezpečnostná klietka každého vozidla, homologovaného po

May be replaced by a more powerful one.

A dynamo may not be replaced by an alternator and vice-versa.

Lighting system

A maximum of 6 additional headlights including the corresponding relays are allowed, provided that this is accepted by the laws of the country.

If the series fog lamps are kept, they are counted as additional headlights.

They may not be housed within the bodywork.

Headlights and other exterior lights must always exist in pairs.

The original headlights can be made inoperative and covered with adhesive tape.

They can be replaced by other headlights, in compliance with this article.

A reversing light may be fitted provided it can only be used when the gear lever is in the "reverse" position, and provided that the police regulations on this subject are observed.

Fuses may be added to the electrical system.

Fuel circuit

If the original tank was equipped with an electric pump and an interior filter, it is possible to place a filter and a pump with identical characteristics to the homologated one outside.

An FT3 1999, FT3.5 or FT5 type tank may be used to supplement the main tank (the conditions below must be respected).

These parts must be protected in adequate fashion.

The fitting of a second fuel pump is authorised, but this must be only a spare fuel pump, i.e. it cannot operate in addition to the authorised pump. It must be connectable only when the car is immobile and by means of a purely mechanical device situated beside the pumps.

The filler holes may not be located in the window panels.

Fuel lines must be changed for aviation type lines, the route of these lines being free

It is authorised to drill 2 holes (maximum diameter of 60 mm or equivalent area) in the floor, the sole function of which is to allow the passage of the lines necessary to feed / empty the fuel tank.

The total capacity of the tanks must not exceed that indicated in Article 401d of the Group N Homologation form..

Total capacity of the tanks for rallies:

It may exceed that indicated in Article 401d of the Group N Homologation form if the car is fitted with FT3-1999, FT3.5-1999 or FT5-1999 tanks.

It must not exceed the following limits, in relation to the engine capacity :

up to	700 cm ³ :	60 l		
over	700 cm ³	and up to	1000 cm ³ :	70 l
over	1000 cm ³	and up to	1400 cm ³ :	80 l
over	1400 cm ³ :			95 l

For twin-volume cars **a** fireproof and liquid-proof case must surround the fuel tank and its filler holes.

For three-volume cars **a** fireproof and liquid-proof bulkhead **or case** must separate the cockpit from the fuel tank.

Jack and wheel gun

The jacking points may be strengthened, moved and increased in number. These modifications are limited exclusively to the jacking points.

The jack must be operated exclusively by hand (either by the driver, or by the co-driver), i.e. without the help of a system equipped with a hydraulic, pneumatic or electric energy source.

The wheel gun must not allow the removal of more than one nut at a time.

Safety cage

The cage of any car with a corrected cylinder capacity

01.01.2006, s korigovaným objemom motora väčším ako 2000 cm³, musí byť homologovaná, alebo schválená ASN, alebo homologovaná FIA

greater than 2000 cm³, homologated after 01.01.2006 must be homologated or certified by an ASN, or homologated by the FIA.

Čl. 7 VOZIDLÁ S KORIGOVANÝM OBJEMOM VÁLCOV VÄČŠÍM AKO 2000cm² v RALLY

CARS WITH A CORRECTED CYLINDER CAPACITY GREATER THAN 2L IN RALLY

Nasledujúci článok sa týka len vozidiel zúčastňujúcich sa Rally, s korigovaným objemom válcov väčším ako 2000 cm² a sú doplnujúce k predchádzajúcim článkom.

The following articles apply only to cars taking part in Rally with a corrected cylinder capacity greater than 2L, and are complementary to the preceding articles.

Pri nezhode nasledujúcich článkov s predchádzajúcimi článkami (Články 1 až 6) majú nižšie uvedené články, pre vozidlá s korigovaným objemom válcov väčším ako 2000 cm², prednosť.

In case of contradiction between any of the following articles and the preceding articles (articles 1 to 6), the articles mentioned below will take priority for cars with a corrected cylinder capacity greater than 2L.

Na vozidle môže byť každá matka, skrutka, alebo závit nahradená matkou, skrutkou, alebo závitom, ktoré sú homologované vo voľiteľnom variante.

Throughout the car, any nut, bolt or screw may be replaced by any nut, bolt or screw that is homologated in option variant

7.1 Minimálna hmotnosť (len pre vozidlá s pohonom štyroch kolies)

Minimum weight (Only for cars with four-wheel drive)

a) Pre vozidlá homologované po 01.01.2006, je daná minimálna hmotnosť 1350kg pri nasledujúcich podmienkach:

For cars homologated after 01.01.2006, the minimum weight is set at 1350 kg in the following conditions:

- toto je reálna hmotnosť vozidla bez jazdca, spolujazdca a ich výbavy, len s jedným rezervným kolesom;
- keď je vo vozidle druhé rezervné koleso musí byť toto pred vážením vybraté

- this is the real weight of the car, with neither driver nor co-driver nor their equipment and with a maximum of one spare wheel;
- when two spare wheels are carried in the car, the second spare wheel must be removed before weighing.

Nikdy počas súťaže nesmie vozidlo vážiť menej.

At no time during the competition may a car weigh less than this minimum weight.

V prípade sporu pri vážení, musí byť kompletná výbava jazdca a spolujazdca vybratá, toto zahŕňa aj prilby, ale bez vonkajších sluchadiel, ktoré môžu ostať vo vozidle.

In case of a dispute during weighing, the full equipment of the driver and co-driver must be removed; this includes the helmet, but the headphones external to the helmet may be left in the car.

Použitie záťažní je dovolené pri splnení podmienok Článku 252-2.2 "Všeobecných predpisov".

The use of ballast is permitted in the conditions provided for under Article 252-2.2 of the General Prescriptions.

b) Minimálna hmotnosť vozidla (pri splnení podmienok Článku 7.1.a) s posádkou (jazdec + spolujazdec + plná výbava jazdca a spolujazdca) musí byť : minimálna hmotnosť podľa Článku 7.1.a + 160 kg.

The minimum weight of the car (under the conditions of Article 7.1.a) with crew (driver + co-driver + the full equipment of the driver and co-driver) must be: minimum weight defined by Article 7.1.a + 160 kg.

7.2 Motor

Engine

7.2.1 Zapisovanie údajov

Data logging

Systém zapisovania údajov je povolený, aj keď ním sériové vozidlo nie je vybavené.

A data logging system is authorised, even if the series vehicle is not so equipped.

Musí byť zapojený len:

It must be connected only:

- na sériové snímače
- na nasledovné snímače, ktoré sa môžu dodať. Teploty vody, teploty oleja, tlaku oleja a otáčok motora.

- to the series sensors
- to the following sensors which it is possible to add: water temperature, oil temperature, oil pressure and engine speed.

Žiadny iný prenos údajov z auta ako káblom, alebo čipovou kartou nie je povolený.

Any exchange of data with the car by a method other than cable link or chip card is prohibited.

7.2.2 ALS

Anti-lag system

Pre aktivovanie ALS môže byť pridaný jednoúčelový vypínač a zväzok elektrických káblov.

A switch and an electric loom may be added for the sole purpose of activating the anti-lag system.

7.3 Prevody

Transmission

7.3.1 Predný a zadný diferenciál

Front and rear differentials

Je povolený len diferenciál s mechanickým obmedzovaním prešmykovania s lamelami.

Only mechanical type limited-slip differentials with plates are authorised.

Diferenciál s mechanickým obmedzovaním prešmykovania s lamelami musí : :

Mechanical type limited-slip differentials with plates must:

- byť pochádzať zo sériového modelu
 - alebo byť homologovaný v Skupina N ako voľiteľný variant.
- Diferenciál s mechanickým obmedzovaním prešmykovania je akýkoľvek systém, ktorý pracuje výhradne mechanicky, tzn. bez pomoci hydraulického, alebo elektrického systému. Viskózná spojka nie je považovaná za mechanický systém. Akýkoľvek diferenciál s elektronickým riadením je zakázaný. Počet a typ lamiel je ľubovoľný

- either come from the series model
 - or be homologated as a Group N Option Variant.
- A mechanical limited-slip differential is any system that works exclusively mechanically, that is, without the assistance of a hydraulic or electric system. A viscous clutch is not considered as a mechanical system. Any differential with electronic management is prohibited. The number and the type of the plates are free.

7.3.2 Mazanie

Lubrication

Prevodovka a diferenciál: dodatočné mazanie a zariadenie

Gearbox and differential: an additional lubrication and oil

7.4	<p>na chladenie oleja je povolené pod podmienkou, že je to homologované vo voľiteľnom variante (VO)</p> <p>Kolesá a pneumatiky</p> <p>Kompletné kolesá (ako aj rozchod) sú ľubovoľné pod podmienkou, že sa vmestia do pôvodnej karosérie, tzn. že, horná časť kompletného kolesa umiestneného zvislo nad stredom náboja musí byť zakrytá karosériou pri zvislom meraní.</p> <p>Uchytenie kolesa skrutkami môže byť ľubovoľne nahradené uchytením závrtnými skrutkami a matkami.</p> <p>Použitie pneumatík určených pre motocykle je zakázané.</p> <p>Ráfiky musia byť povinne z liateho materiálu, alebo lisované z oceľového plechu</p> <p>* pri Rally na štrku je maximálny rozmer ráfikov 7" x 15".</p> <p>Ak ráfiky nie sú z hliníkovej zliatiny ich minimálna hmotnosť pre 6.5" x 15" alebo 7" x 15" je 8.6 kg.</p> <p>* pri Rally na asfalte je maximálny rozmer ráfikov 8" x 18", ich materiál je ľubovoľný (pod podmienkou, že je to odliatok) a minimálna hmotnosť je 8.9Kg.</p> <p>Dodatočné odsávače vzduchu z kolies sú zakázané.</p>	<p>cooling device is allowed provided it is homologated in Option Variant (VO).</p> <p>Wheels and Tyres</p> <p>Complete wheels (as well as tracks) are free, provided that they can be housed within the original bodywork; this means that the upper part of the complete wheel, located vertically over the wheel hub centre, must be covered by the bodywork when measured vertically.</p> <p>Wheel fixations by bolts may be freely changed to fixations by pins and nuts.</p> <p>The use of tyres intended for motorcycles is forbidden.</p> <p>Rims must imperatively be made from cast material, or from pressed steel sheet.</p> <p>* For gravel rallies, the maximum dimension of the rims is 7" x 15".</p> <p>If the rims are not made from cast aluminium alloy, the minimum weight of a 6.5" x 15" or 7" x 15" is 8.6 kg.</p> <p>* For asphalt rallies, the maximum dimension of the rims is 8" x 18", the material of the 8" x 18" rims is free (provided that it is cast) and the minimum weight of an 8" x 18" rim is 8.9 kg.</p> <p>Air extractors added on to the wheels are prohibited.</p> <p>Rear windows</p> <p>In the case of cars with 4 or 5 doors, the lift mechanism for the rear windows may be replaced with a device that locks the rear windows in the closed position.</p>
7.5	<p>Zadné okná</p> <p>V prípade vozidiel so 4, alebo 5 dverami, môže byť otváranie zadných okien nahradené zariadením, ktoré uzavrie zadné okná v zatvorenej pozíciiie.</p>	<p>Rear windows</p> <p>In the case of cars with 4 or 5 doors, the lift mechanism for the rear windows may be replaced with a device that locks the rear windows in the closed position.</p>

ÚPRAVY PLATNÉ OD 01.01.2020

MODIFICATIONS APPLICABLE ON 01.01.2020

ÚPRAVY PLATNÉ OD 01.01.2021

MODIFICATIONS APPLICABLE ON 01.01.2021

.....

.....